

NO SE ABRA
RIESGO DE CHOQUE ELÉCTRICO



PRECAUCION: para disminuir el riesgo de choque eléctrico, no quite la cubierta, no hay piezas adentro que el usuario pueda reparar, deje todo el mantenimiento a los técnicos calificados.

ADVERTENCIA: para prevenir choque eléctrico o riesgo de incendios, no exponga este aparato a la lluvia o a la humedad. No arroje agua o cualquier otro líquido sobre o dentro de su unidad. Antes de utilizarlo lea todas las advertencias en la guía de operación.



Este símbolo tiene el propósito de alertar al usuario de la presencia de **VOLTAJE PELIGROSO** que no tiene aislamiento de la caja y que puede tener una magnitud suficiente para constituir riesgo de descarga eléctrica.



Este símbolo tiene el propósito de alertar al usuario de la presencia de instrucciones importantes sobre la operación y mantenimiento en la documentación que viene con el producto.



INTRODUCCIÓN
AMPLIFICADOR MX4

Felicidades por su compra. Nos complace enormemente que nos haya preferido dentro de la enorme gama de ofertas del mercado y queremos corresponder a su confianza con una experiencia de compra satisfactoria.

El Amplificador MX4 de Back Stage® es nuestro amplificador mas versatil y de fácil uso dentro de nuestro catálogo. Se ha diseñado desde un principio para el usuario profesional con necesidades de nicho o para el usuario ocasional que necesita de un equipo fácil de operar, robusto para resistir errores de operaciones lógicas en éste tipo de usuario y potente para actividades privadas.

El amplificador MX4 cumple con todo esto, brindando un desempeño superior con sus 400 Wrms en modo Bridge, sólida arquitectura clase AB, de fácil servicio, conectores XLR, 6.3 mm y RCA que le brinda la mayor conectividad, para el profesional y el uso privado y salidas Banana y 6.3 mm que garantizan su operación sin necesidad de cables especiales ni el costo de los mismos.



DESEMPACADO

Como parte de nuestro control de calidad, cada aparato es inspeccionado cuidadosamente antes de salir al mercado. Después de desempacar su equipo, revíselo para detectar posibles golpes ó daños provocados durante el transporte. Es importante conservar sus empaques originales ya que serán necesarios en caso de requerir servicio.



SOPORTE TÉCNICO

-Servicio técnico directo de planta
Reparación, calibración y pruebas en 7 días.
Solo pague sus refacciones, nosotros costeamos la mano de obra.
-Refacciones originales
Desde un transistor hasta un módulo completo.
-Asistencia telefónica
Llámenos al (33) 3837 5470 Guadalajara Jalisco.
Lunes a Viernes de 8:00 a 18:00 hrs.
-Asistencia en línea
www.sensey.com.mx/soporte.php



ATENCIÓN AL CLIENTE

Para conocer más acerca de su equipo, visite nuestra página www.back-stage.com.mx

Para cualquier sugerencia, consulta o comentario llame al (33) 3837 5470 en la ciudad de Tlaquepaque, Jalisco; o escribanos a atencion@back-stage.com.mx



HECHO EN MÉXICO POR
SENSEY ELECTRONICS S.A. DE C.V.
Prol. Parras No. 2001-1, Col. El Álamo, C.P. 45560,
Tlaquepaque, Jalisco, México. Tel. +52 (33) 3837 5470
Parque Industrial Santa Rosa

www.back-stage.com.mx ventas@sensey.com.mx

guía
rápida de
inicio

| DATOS DE LA CASA COMERCIAL | |
|----------------------------|--|
| Nombre: | |
| Dirección: | |
| Fecha de venta: | |
| Modelo: | |
| Sello: | |

C00134 REV 1.1

MX4
STEREO AMPLIFIER

*back*STAGE®



ESPECIFICACIONES

| MX4 | |
|---|---|
| Estéreo (potencia por canal) | |
| 8Ω | 100 Wrms |
| 4Ω | 170 Wrms |
| 2Ω | 200 Wrms |
| Bridge | |
| 8Ω | 215 Wrms |
| 4Ω | 410 Wrms |
| TDH @ 8Ω 20Hz - 20kHz | <0.1% |
| Sensibilidad de entrada para potencia plena a 8Ω | 0.775 Vrms 0 dB V |
| Impedancia de entrada balanceada | 20 kohms |
| Impedancia de entrada no balanceada | 10 kohms |
| Respuesta de frecuencia | +/-1 dB, 1 Wrms 8Ω +/- 0.2 dB @ potencia nominal 8Ω |
| Relación señal - ruido | >100 dB @ 8Ω |
| Consumo de corriente a potencia nominal | 5A @ 120 V c.a. 60 Hz 600 W |
| Dimensiones y peso | |
| Alto | 8.8 cm (3.5") |
| Ancho | 48.26 cm (19") |
| Profundo | 22.5 cm (8.8") |
| Peso | 7.4 kg (16.3 Lb) |



PÓLIZA DE GARANTÍA

SENSEY ELECTRONICS S.A. DE C.V. garantiza este producto por un periodo de 6 (seis) meses en todas sus partes y mano de obra contra cualquier defecto de fabricación y funcionamiento a partir de la fecha de compra bajo la siguientes condiciones:

- Cualquier defecto de fabricación que se presente dentro del periodo de garantía deberá ser manifestado de inmediato a **SENSEY ELECTRONICS S.A. DE C.V.** para que en su horario de servicio haga los ajustes y reparaciones necesarias.
- SENSEY ELECTRONICS S.A. DE C.V.** se compromete a reparar o cambiar el producto a elección de **SENSEY ELECTRONICS S.A. DE C.V.**, así como las piezas y componentes defectuosos del mismo sin ningún cargo para el consumidor, incluyendo los gastos derivados por fletes y transporte.
- El tiempo de reparación en ningún caso podrá ser mayor de 30 días a partir de la recepción del producto por parte de **SENSEY ELECTRONICS S.A. DE C.V.**
- Para hacer efectiva esta garantía es suficiente la presentación de esta póliza o la factura de compra. En caso de pérdida de esta garantía el distribuidor podrá reponerla por una nueva con la presentación de la factura.
- El aparato deberá ser entregado junto con esta póliza en nuestro centro de recepción ubicado en: Prol. Parras No. 2001-1, Col. El Álamo, Tlaquepaque, Jalisco, C.P. 45560. En caso de que alguno de nuestros productos requiera servicio y se encuentre fuera de la ciudad de Guadalajara, Jalisco, la garantía se hará efectiva en la casa comercial donde se adquirió.

Esta garantía no es válida en los siguientes casos:

- Cuando el aparato ha sido utilizado en condiciones distintas a las normales.
- Cuando NO ha sido operado de acuerdo con el instructivo.
- Cuando ha sufrido deterioro por causas atribuibles al consumidor.
- Cuando el producto ha tratado de ser reparado por personas ajenas a **SENSEY ELECTRONICS S.A. DE C.V.**

Datos indispensables para Garantía o Reparación:

- Nombre
- Dirección
- Colonia
- C.P.
- Ciudad
- Estado
- Teléfono
- Fax
- e-mail
- Datos de Facturación
- Modelo
- Falla aparente:
- Describalo de una manera completa
- Copia de comprobante de compra



QUE HACER

En caso de:

- GARANTÍA**
Su equipo está amparado por una garantía global.
- Utilice de preferencia los empaques originales que garantizan la integridad de su valiosa inversión, durante el transporte. Daños inherentes al transporte deberán ser reclamados a la fletera por el remitente.
 - Presente su equipo y el comprobante de pago con el distribuidor donde lo adquirió para solicitar su garantía o si lo prefiere envíe su equipo con flete por cobrar a la siguiente dirección: Sensey Electronics S.A. de C.V. Prol. Parras 2001-1, Col. El Álamo, C.P. 45560, Tlaquepaque, Jalisco, México.
 - Incluya la información que se presenta en la parte inferior de esta hoja.
 - Una vez recibido su equipo, se le informará al teléfono o e-mail proporcionados.
 - En un plazo máximo de 30 días (normalmente 7 días) a partir de la fecha de confirmación de recibo, la reparación deberá estar realizada.
 - Se reenviará su equipo con flete pagado a la dirección proporcionada por usted.
- REPARACIÓN**
Aun cuando su equipo esté fuera de periodo de garantía, cuenta con servicio técnico de por vida.
- Utilice de preferencia los empaques originales que garantizan la integridad de su valiosa inversión durante el transporte. Daños inherentes al transporte deberán ser reclamados a la fletera por el remitente.
 - Presente su equipo y el comprobante de compra con el distribuidor donde lo adquirió para solicitar su reparación o si lo prefiere envíe su equipo con flete pagado a la siguiente dirección: Sensey Electronics S.A. de C.V. Prol. Parras 2001-1, Col. El Álamo, C.P. 45560, Tlaquepaque, Jalisco, México.
 - IMPORTANTE:** Los paquetes que no tengan el flete pagado, no se recibirán
 - Incluya la información que se presenta en la parte inferior de esta hoja.
 - Una vez recibido su equipo, se le informará al teléfono o e-mail proporcionados.
 - Una vez diagnosticada la falla se le informará el presupuesto de las refacciones necesarias. Su autorización es indispensable para proceder con la reparación.
 - En un plazo máximo de 30 días (normalmente 7 días) a partir de la fecha de aprobación de presupuesto, la reparación deberá estar realizada.
 - Se facturará el costo de la reparación incluyendo el flete de reenvío y se requerirá el comprobante de pago. La factura reflejará los datos proporcionados.
 - Se reenviará su equipo con flete pagado a la dirección proporcionada por usted.

Accese a nuestra página www.sensey.com.mx/soporte.php donde podrá imprimir estos datos en línea para garantía y reparaciones.

f PANEL FRONTAL

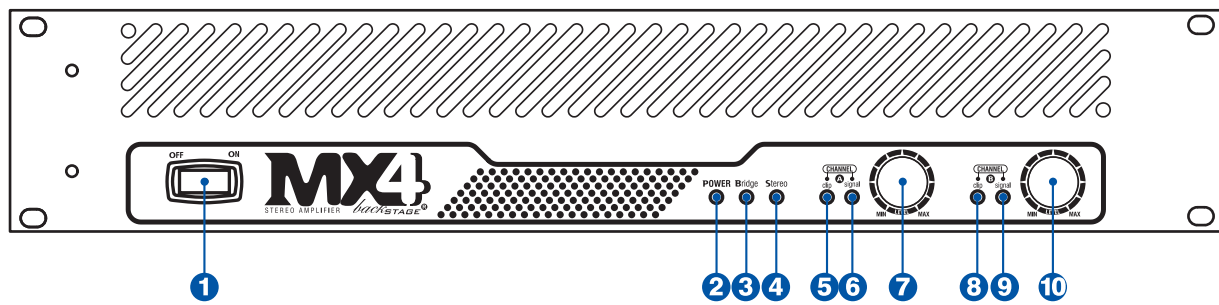

- 1. INTERRUPTOR DE ENCENDIDO POWER SWITCH**
Enciende y apaga su equipo. Controla la alimentación principal de la unidad .
- 2. INDICADOR DE ENCENDIDO POWER**
Este indicador se ilumina cuando el amplificador se encuentra energizado.
- 3. INDICADOR PUENTE BRIDGE**
Este indicador se ilumina cuando el amplificador este en modo puente. Este modo de operación es para cuando se necesita la máxima potencia del amplificador a través de una sola salida. Ambos amplificadores internos (A + B) trabajan en conjunto para lograrlo. La operación típica de este modo es cuando se necesita utilizarlo en un baffle de graves (*subwoofer*).
- 4. INDICADOR ESTEREO STEREO**
Este indicador se ilumina cuando el amplificador este en modo estereo. Este modo de operación es utilizado cuando la estereofonía es necesaria. El canal A es independiente de canal B.
- 5. INDICADOR DE SATURACIÓN CANAL A CLIP**
Este indicador se encenderá cuando la salida de ese canal comience a saturar. Esto significa, que el amplificador está a su máximo nivel de potencia y a partir de ahí empezará a distorsionar. Si se presenta constantemente iluminado reduzca la ganancia de su amplificador para evitar el riesgo de daño en sus bocinas ó amplificador. Este indicador puede parpadear eventualmente sin que esto represente peligro para sus bocinas. Además es normal que se ilumine momentaneamente cuando apague su amplificador. Este indicador también se encenderá constantemente cuando el canal entre en modo protegido, indicando que dicho canal ha sido dañado.
- 6. INDICADOR DE SEÑAL CANAL A SIGNAL**
Este indicador se encenderá indicando la presencia de señal en dicha entrada del amplificador
- 7. CONTROL DE GANANCIA CANAL A LEVEL**
Esta perilla permite regular el nivel de la señal de salida, comunmente llamado volumen, de dicho canal. Girándolo en dirección de las manecillas del reloj se incrementará el nivel de salida y disminuirá en el sentido contrario. Este control de nivel o volumen también controla el modo Bridge, dejando inoperante el canal B.
- 8. INDICADOR DE SATURACIÓN CANAL B CLIP**
Este indicador se encenderá cuando la salida de ese canal comience a saturar. Esto significa, que el amplificador está a su máximo nivel de potencia y a partir de ahí empezará a distorsionar. Si se presenta constantemente iluminado reduzca la ganancia de su amplificador para evitar el riesgo de daño en sus bocinas ó amplificador. Este indicador puede parpadear eventualmente sin que esto represente peligro para sus bocinas. Además es normal que se ilumine momentaneamente cuando apague su amplificador. Este indicador también se encenderá constantemente cuando el canal entre en modo protegido, indicando que dicho canal ha sido dañado.
- 9. INDICADOR DE SEÑAL CANAL B SIGNAL**
Este indicador se encenderá indicando la presencia de señal en dicha entrada del amplificador.
- 10. CONTROL DE GANANCIA CANAL B LEVEL**
Esta perilla permite regular el nivel de la señal de salida, comunmente llamado volumen, de dicho canal. Girándolo en dirección de las manecillas del reloj se incrementará el nivel de salida y disminuirá en el sentido contrario.

p PANEL POSTERIOR

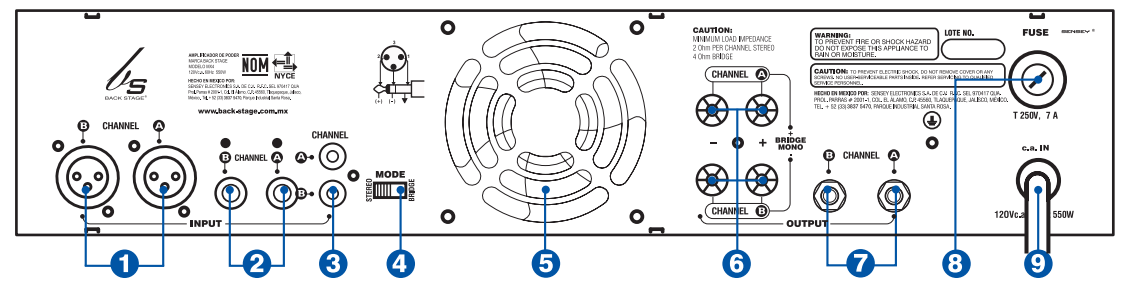

Su amplificador MX4 cuenta con múltiples entradas para facilitar su conexión con cualquier fuente de señal. Evite utilizar mas de una a la vez, para evitar posible daño a sus equipos. Es decir, solo utilice las entradas RCA ó los conectores XLR ó los 6,3 mm a la vez, en cualquiera de los dos modos de operación: estéreo o bridge.

- 1. ENTRADA de SEÑAL XLR**
Inyecte la señal a ser amplificada por el conector hembra balanceado XLR. Para el XLR el pin 2 es positivo, el pin 3 es negativo y el pin 1 es tierra ó chasis
- 2. ENTRADA de SEÑAL 1/4" INPUT**
Conector hembra 1/4" que puede ser balanceado ó no balanceado. Las conexiones del plug a emplear deben ser como a continuación se indica: para el plug 1/4" la punta tip es positiva , el anillo ring es negativo y casco sleeve es tierra ó chasis
- 3. ENTRADA SE SEÑAL RCA**
Entradas no balanceadas estándares RCA. El lado derecho del canal se indica con color rojo y el izquierdo se indica con color blanco
- 4. INTERRUPTOR DE MODO DE OPERACIÓN ESTÉREO-PUENTE STEREO-BRIDGE**
Permite elegir el modo de operación entre estéreo ó puente. Verifique la posición en que se encuentra antes de conectar su equipo. El modo de funcionamiento del amplificador por defecto es en estéreo.
- 5. VENTILADOR DE ENFRIAMIENTO**
Extrae aire caliente desde el interior del amplificador cuando este se encuentra en uso. Nunca obstruya este ventilador ni monte el equipo en un rack cerrado pues podría ocasionar que se sobrecaliente y falle

Al igual que las entradas de señal, el diseño del amplificador MX4 dispone de dos tipos distintos de conectores en su salida, que le facilitarán las conexiones dependiendo de las bocinas o baffles que utilizará. Debido a que estos conectores se encuentran en paralelo internamente, deberá considerarlo para el valor de impedancia total. Esto es, que independientemente de si utiliza los conectores Banana o 6.3 mm, la suma de la impedancia (Ω) de las bocinas no deberá ser menor a 2 Ohms. Si se le dificulta entender estos conceptos, solo utilice unos de los dos tipos de conector para las salidas y no conecte nunca mas de 4 bocinas de 8 Ω por cada canal.

- 6. SALIDA DE BOCINAS TIPO BANANA**
Conecte aquí su sistema de bocinas respetando siempre la polaridad de las terminales: rojo para positivo y negro para negativo
- 7. SALIDA DE BOCINAS 1/4" SPEAKER OUTPUT**
Conecte aquí su sistema de bocinas respetando siempre la polaridad de las terminales
- 8. FUSIBLE DE ALIMENTACIÓN AC FUSE**
Protege a su amplificador y su sistema de bocinas en caso de una sobrecarga en la linea de alimentación. Si es necesario reemplace siempre con uno de igual capacidad. Para extraerlo gire la tapa en sentido contrario al de las manecillas del reloj, un cuarto de vuelta
- 9. CONECTOR DE ALIMENTACIÓN PRINCIPAL AC POWER INPUT**
Conecte este cable a una salida estandar de pared de 120 V c.a. 60 Hz, solo si la capacidad de corriente en la toma, corresponde con la que su amplificador requiere a fin de garantizar un correcto desempeño del mismo

Y CONEXIÓN STEREO ESTÉREO

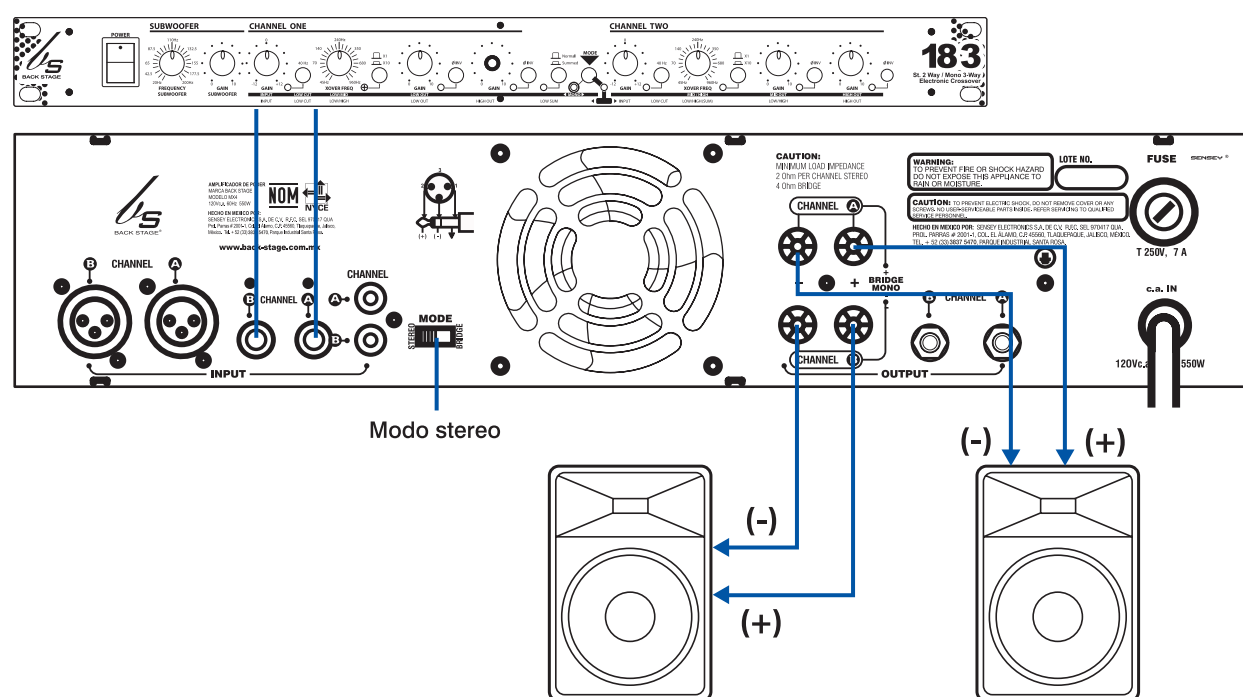

1. Inyecte la señal proveniente de su crossover ó equalizador a los canales traseros A y B de su amplificador, puede emplear conectores XLR, 6,3mm y RCA.

2. Conecte sus bocinas a la salida de canal A y a la salida de canal B, respetando los polos positivos y negativos del amplificador, para evitar cancelación ó disminución de sonido en sus bocinas.

Y CONEXIÓN BRIDGE PUENTE

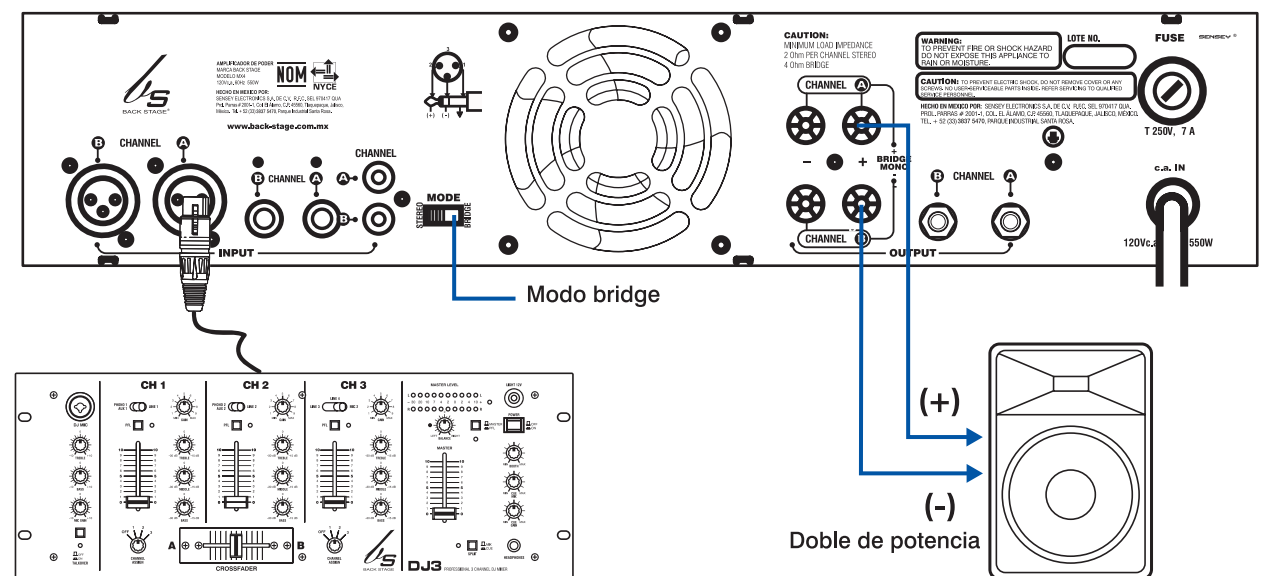

1. Inyecte la señal proveniente de su mezcladora ó equalizador al canal trasero A de su amplificador, puede emplear conectores XLR, 6,3mm y RCA.

2. Conecte las bocinas en los postes rojos de los canales 1 y 2. El poste rojo del canal 1 indica el positivo y el poste rojo del canal 2 el negativo.